

Diplomatenkoffer



Name:		Klasse:	
Stückliste:		Teile:	Werkzeugvorschlag:
2 Sperrhölzer	410 / 320 / 4 mm	A, D	Bleistift, Schere
2 Holzleisten	410 / 40 / 10 mm	B	Lineal, Geodreieck
2 Holzleisten	300 / 40 / 10 mm	C	Holzleim, Hammer
2 Holzleisten	410 / 30 / 10 mm	F	Winkel, Schleifpapier
2 Holzleisten	300 / 30 / 10 mm	E	Laubsäge, Feile
1 Sperrholz	170 / 50 / 12 mm		Bohrer Ø 3 mm
2 Scharniere			Klemmzwingen
2 Verschlüsse			Schraubenzwingen
2 Schrauben	3 x 25 mm		Schraubendreher flach
8 Schrauben	2,5 x 10 mm		Schraubendreher Kreuz
9 Nägel	1,0 x 10 mm		Vorstecher
1 Stoff	400 / 250 mm		

DIE BAUANLEITUNG:1. ALLGEMEINES - VERSCHIEDENE ARTEN DER HOLZVERBINDUNGEN:

Du kannst deinen Diplomatenkoffer mit verschiedenen Rahmenverbindungen herstellen:

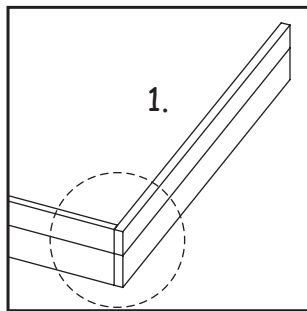

Stumpf verleimt

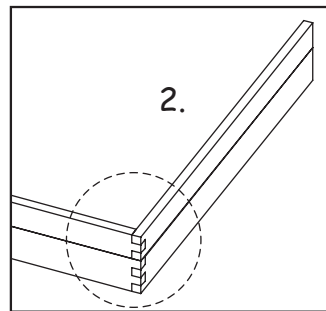

Zinkenverbindung

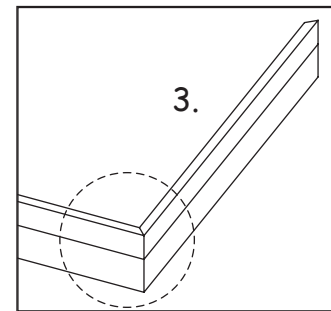

Auf Gehrung

Für Variante 2 (Zinkenverbindung) und Variante 3 (auf Gehrung) braucht man längere Querleisten. Dazu die unter der Artikelnummer 200.777 erhältlichen Holzleisten verwenden. Mit den überbleibenden Leisten (300 / 40 / 10 mm) sollten vorher Probestücke mit Zinkenverbindungen oder Gehrungen gefertigt werden; **Übungsstücke**.

Die folgende Bauanleitung beschreibt Variante 1 (Stumpf verleimt).

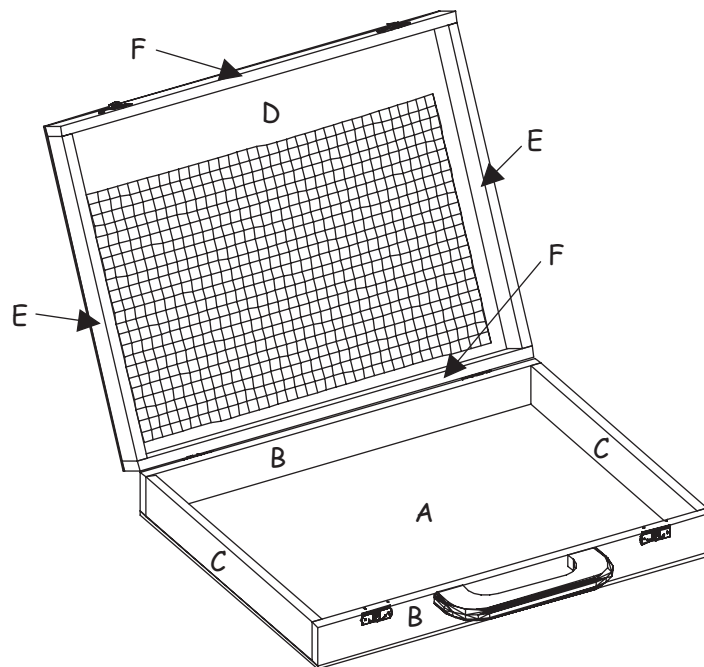
2. ÜBERSICHT:3. DIE RAHMEN:

Oberer Rahmen: 2 Leisten (E) (300 / 30 / 10 mm) + 2 Leisten (F) (410 / 30 / 10 mm).

Unterer Rahmen: 2 Leisten (C) (300 / 40 / 10 mm) + 2 Leisten (B) (410 / 40 / 10 mm).

- Bohre in eine Leiste (B) (410 / 40 / 10 mm) 2 Löcher zur Befestigung des Griffes.

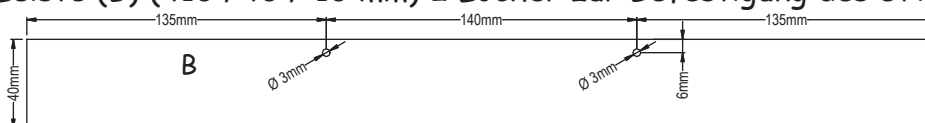

- Leime den oberen dann den unteren Rahmen zusammen.

Verwende dazu Klemm- bzw. Schraubzwingen.

Achte dabei besonders auf den rechten Winkel!

- Die Leimverbindung gut trocknen lassen!

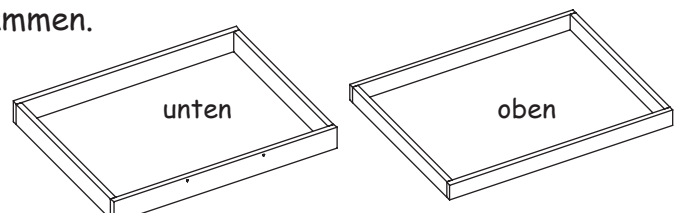

4. GRUND- UND DECKPLATTE:

Leime die 2 Rahmen auf jeweils eine Sperrholzplatte (410 / 320 / 4 mm). Verwende dazu Klemm- oder Schraubzwingen.

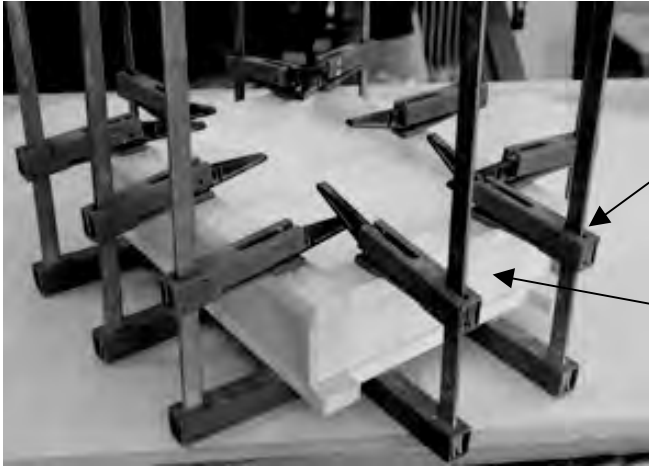

Klemm- oder Schraubzwingen verwenden.

Koffer (Deckel und Boden) zum Leimen zusammenlegen.

5. GRIFF:

- Übertrage die Form des Griffes auf das Sperrholz (170 / 50 / 12 mm), siehe Abbildung.
- Säge den Griff mit der Laubsäge aus.
- Runde die Sägekanten mit Feile und Schleifpapier gut ab.
- Leime den Griff auf den unteren Rahmen und schraube ihn mit 2 Schrauben 3,0 x 25 mm fest.

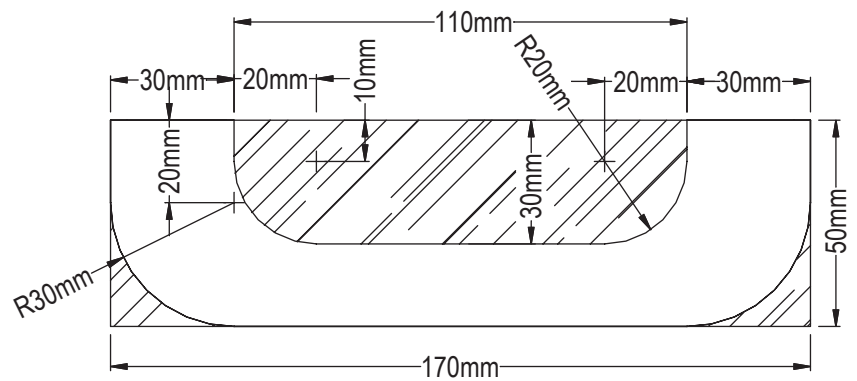
**6. SCHARNIERE:**

- Zeichne die Position der Scharniere (ca. 45 mm vom Rand hereinversetzt) auf die Rahmen des Koffers.
- Stich die Positionen der Schrauben mit einem Vorstecher vor.
- Schraube die Scharniere mit je 4 Schrauben 2,5 x 10 mm fest.

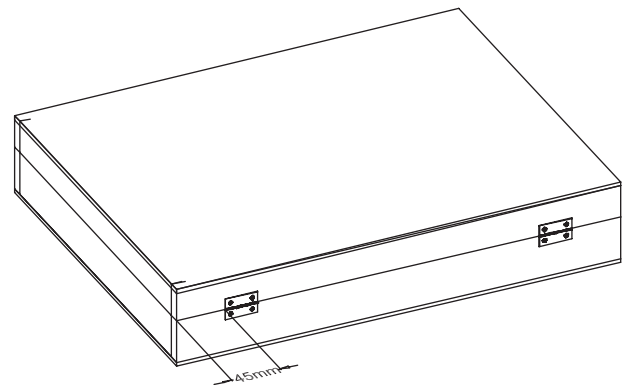
**7. VERSCHLÜSSE:**

Befestige die Verschlüsse mit den Nägeln 1 x 10 mm. Die Verschlüsse haben vom Rand auch einen Abstand von ca. 45 mm.

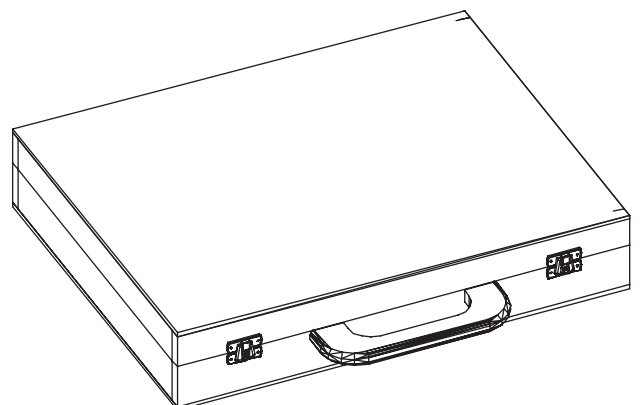

8. INNENTASCHE UND DECKELHALTEBÄNDER:**HALTEBÄNDER:**

- Schneide vom beiliegenden Stoff (400 / 250 mm) an der Breitseite einen Streifen mit (250 / 20 mm) ab.
- Falte die 2 Längskanten zur Mitte, so dass ein ca. 10 mm breites, doppeltes Band entsteht.
- Verklebe das Band nach Abbildung.



- Schneide davon 2 Stück mit 110 mm Länge ab und klebe sie in den Koffer. Siehe Abbildung unten.

TASCHE:

- Schneide die Ecken des Stoffes ca. 20° schräg (diagonal) ab.
- Biege die Ränder des Stoffes ca. 10 mm an der gestrichelten Linie um und klebe sie fest (siehe Abbildung).
- Klebe die Tasche an 3 Seiten in den Koffer.

Oben offen lassen um Gegenstände in die Tasche stecken zu können.

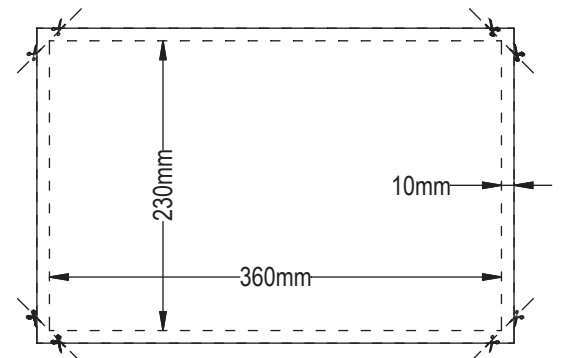
**9. OBERFLÄCHE:**

Schleife mit Schleifpapier dein Werkstück noch einmal gut nach. Die Ecken und Kanten abrunden. Du hast folgende Gestaltungsmöglichkeiten für die Oberfläche:

- Bemalen
- Ölen
- Lackieren
- Eventuell Bilder aufkleben.

Viel Spaß und gutes Gelingen!!!

